



www.FGWilson.com

F72-1



Изображение приведено исключительно для визуального представления.

Значения мощности

Напряжение, частота	Основной	Резервный
400V, 50 Hz	65,0 кВА / 52,0 кВт	72,0 кВА / 57,6 кВт
480V, 60 Hz	70,0 кВА / 56,0 кВт	77,5 кВА / 62,0 кВт

Значения при коэффициенте мощности 0,8

Чтобы ознакомиться с показателями мощности и напряжения той или иной генераторной установки, пожалуйста, перейдите к разделу с техническими данными и характеристиками производительности.

Основной режим

Непрерывная выработка электроэнергии (при переменной нагрузке) вместо ее приобретения. Количество часов эксплуатации в год не ограничено. Эта модель может работать с 10-процентной перегрузкой в течение 1 часа через каждые 12 часов.

Резервный режим

Непрерывная выработка электроэнергии (при переменной нагрузке) в случае неисправности основного источника. В данном режиме работы перегрузка недопустима. Генератор данной модели рассчитан по пиковой непрерывной мощности (в соответствии со стандартом ISO 8528-3).

Стандартные условия эксплуатации

Примечание: стандартные условия эксплуатации: температура воздуха на впуске 25°C (77°F), 100 м (328 футов), относительная влажность 30%. Расход топлива указан при полной нагрузке. Дизельное топливо с удельной массой 0,85 соответствует стандарту BS2869: 1998, класс А2.

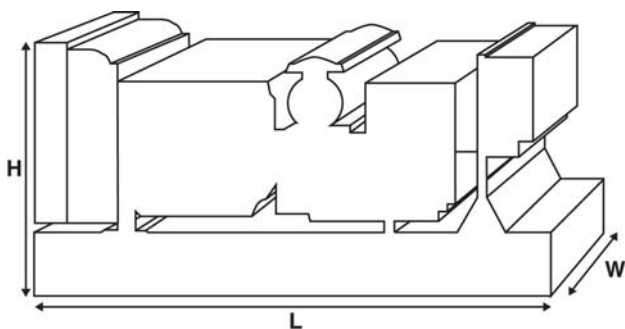

Паспортные данные и технические характеристики

Марка и модель двигателя:	Fg Wilson FD4-4.6A1	
Изготовитель генератора для FG Wilson:	Leroy Somer	
Модель генератора:	MJB200MB4	
Панель управления:	DCP-10	
Опорная рама:	Усиленная сталь	
Тип размыкателя цепи:	3-полюсный автоматический прерыватель цепи	
Частота:	50 Гц	60 Гц
Частота вращения коленчатого вала: об/мин	1500	1800
Емкость топливного бака: л (галлон США)	180 (47,6)	
Расход топлива: л/ч (галлон США/час) (при 100-процентной нагрузке)	- Основной	13,9 (3,7) 15,0 (4,0)
	- Резервный	15,1 (4,0) 16,3 (4,3)

Предлагаемые опции

FG Wilson предлагает разнообразное дополнительное оборудование для соответствия генераторных установок потребностям в энергии. Опции:

- Доработка для сертификации ЕС
- Разнообразные шумопоглощающие кожухи
- Разнообразные панели управления и синхронизации генераторной установки
- Дополнительные системы аварийной сигнализации и отключения
- Различные по уровню шума глушители

Дополнительную информацию о стандартном и дополнительном оборудовании для данного продукта можно получить у местного дистрибьютора или на сайте www.FGWilson.com.

Размеры и массовые параметры

Длина, мм (дюймы)	Ширина, мм (дюймы)	Высота, мм (дюймы)	Сухая масса, кг (фунт)	Масса с эксплуатационными жидкостями, кг (фунт)
1870 (73,6)	840 (33,1)	1482 (58,3)	953 (2101)	968 (2134)

Сухая масса = с маслом

Масса с эксплуатационными жидкостями = с маслом и охлаждающей жидкостью

Характеристики в соответствии с ISO 8528, ISO 3046, IEC 60034, BS5000 и NEMA MG-1.22. Показанная на иллюстрации генераторная установка может включать дополнительное оборудование, поставляемое по отдельному заказу.

Технические характеристики двигателя

Число / расположение цилиндров: 4 / Рядный

Цикл: 4-тактный

Диаметр цилиндра / ход поршня:
мм (дюйм) 108,0 (4,3)

Система впуска: С турбонаддувом

Система охлаждения: Вода

Тип управления: Электронный

Класс управления: ISO 8528 G2

Степень сжатия: 17:1

Рабочий объем: л (куб. дюйм) 4,6 (279,5)

Момент инерции: кг/м² (фунт/дюйм²) 0,00 (0)

Электрооборудование двигателя:

Напряжение / заземление 12/Отрицательный

Зарядное устройство для аккумулятора, А 65

Масса: кг (фунт) - Сухая масса 490 (1080)

- Масса с эксплуатационными жидкостями 510 (1124)

Технические характеристики 50 Гц 60 Гц

Частота вращения коленчатого вала:
об/мин 1500 1800

Полная мощность двигателя: кВт (л.с.)

- Основной 62,0 (83,0) 68,0 (91,0)

- Резервный 68,0 (91,0) 72,0 (97,0)

Среднее эффективное тормозное

давление: кПа (фунт/кв. дюйм) - Основной 1083,0 (157,1) 989,0 (143,5)

- Резервный 1188,0 (172,3) 1048,0 (152,0)

Топливная система

Тип топливного фильтра: Spin On

Рекомендуемый вид топлива: Class A2 Diesel или BSEN590

Расход топлива, л/ч (галлонов США/час)

	Основной	110%	100%	75%	50%
	Нагрузка	Нагрузка	Нагрузка	Нагрузка	Нагрузка
50 Гц	15,1 (4,0)	13,9 (3,7)	12,3 (3,2)	7,3 (1,9)	
60 Гц	16,3 (4,3)	15,0 (4,0)	11,6 (3,1)	8,7 (2,3)	

	Резервный	100%	75%	50%
		Нагрузка	Нагрузка	Нагрузка
50 Гц		15,1 (4,0)	14,3 (3,8)	9,3 (2,5)
60 Гц		16,3 (4,3)	14,8 (3,9)	9,9 (2,6)

(при использовании дизельного топлива с удельной плотностью 0,85, соответствующего стандарту BS2869, класс A2)

Воздушные системы

50 Гц

60 Гц

Тип воздушного фильтра: Со сменным элементом

Поток воздуха горения:

м³/мин (куб. фт/мин)

- Основной - -

- Резервный 5,5 (195) 5,9 (210)

Макс. ограничение забора воздуха горения: кПа (д.вод.ст.)

5,0 (20,1)

5,0 (20,1)

Система охлаждения

50 Гц

60 Гц

Емкость системы охлаждения:

л (галлоны США)

13,0 (3,4)

13,0 (3,4)

Тип насоса системы охлаждения:

Центробежный

Передача тепла охлаждающей жидкости и маслу:

кВт (британская тепловая единица/мин)

- Основной - -

- Резервный 0,0 (0) -

Передача тепла в моторный отсек: передача тепла от двигателя и генератора, кВт (британская тепловая единица/мин)

- Основной - -

- Резервный - -

Нагрузка на вентилятор системы охлаждения: кВт (л.с.)

3,1 (4,2)

3,7 (5,0)

Охлаждающий поток воздуха, проходящий

через радиатор: м³/мин (куб. фт/мин)

156,0 (5509)

132,0 (4662)

Внешнее ограничение охлаждающего потока воздуха: Па (в Н₂О)

125 (0,5)

125 (0,5)

Рассчитан для работы при температуре окружающего воздуха до 50°C (122°F). Значения номинальной мощности при определенных условиях можно уточнить у дилера FG Wilson в Вашей стране.

Система смазки

Тип масляного фильтра: С загонкой примеси, полнопоточный

Емкость системы смазки:

л (галлон США)

14,0 (3,7)

Поддон картера: л (галлон США)

-

Тип масла:

15W-40 CF4

Охлаждение масла:

Вода

Выхлопная система

50 Гц

60 Гц

Макс. допустимое противодавление:

кПа (в Нг)

6,0 (1,8)

6,0 (1,8)

Поток выхлопных газов:

м³/мин (куб. фт/мин)

- Основной - -

- Резервный 14,3 (504) 15,0 (530)

Температура выхлопных газов: °C (°F)

- Основной - -

- Резервный - 583 (1081)

Характеристики генератора

Изготовитель генератора для FG Wilson: Leroy Somer

Модель: MJB200MB4

Количество подшипников: 1

Класс изоляции: H

Код шага обмотки: 2/3 - M0

Провода: 12

Класс герметичности: IP23

Система возбуждения: ШУНТИРОВАНИЕ

Автоматическая регулировка напряжения: Mark V

Рабочие характеристики генератора

Превышение частоты вращения: об/мин 2250

Регулировка напряжения: +/- 0.5%
(установившийся режим)

Форма сигнала NEMA = TIF: 50

Форма сигнала IEC = THF: 2.0%

Общее содержание гармоник LL/LN: 2.0%

Радиопомехи: Подавление помех соответствует стандарту EC EN61000-6

Теплоотдача: кВт (британская тепловая единица/мин)

- 50 Гц 6,4 (364)

- 60 Гц 6,9 (392)

Эксплуатационные характеристики генератора:

50 Гц

60 Гц

Показатель

415/240V 400/230V 380/220V

480/277V 380/220V

440/254V

240/139V 220/127V

Пусковая мощность* кВА

104 97 87

116 73

97

Нагрузочная способность** %

- - -

- -

-

Сопротивление: на узел

Xd

2,778 2,990 3,313

2,683 3,264

3,193

X'd

0,234 0,252 0,279

0,226 0,361

0,270

X''d

0,090 0,097 0,108

0,087 0,139

0,104

Указанное сопротивление относится к основному режиму.

* Основано на 30%-ом падении напряжения при коэффициенте мощности 0,6 и при системе возбуждения SHUNT.

**С предлагаемым по заказу генератором с постоянным магнитом или шунтовым возбуждением.

Технические данные и характеристики производительности 50 Гц

Напряжение	Основной:		Резервный:	
	кВА	кВт	кВА	кВт
415/240V	65,0	52,0	72,0	57,6
400/230V	65,0	52,0	72,0	57,6
380/220V	65,0	52,0	72,0	57,6

Технические данные и характеристики производительности 60 Гц

Напряжение	Основной:		Резервный:	
	кВА	кВт	кВА	кВт
480/277V	70,0	56,0	77,5	62,0
220/127V	70,0	56,0	77,5	62,0
380/220V	70,0	56,0	77,5	62,0
440/254V	70,0	56,0	77,5	62,0
240/139V	70,0	56,0	77,5	62,0

Документация

Полный комплект руководств по эксплуатации и техобслуживанию и схем электрических соединений.

Стандарты генераторной установки

Оборудование отвечает требованиям следующих стандартов: BS5000, ISO 8528, ISO 3046, IEC 60034, NEMA MG-1.22.

Компания FG Wilson имеет сертификат ISO 9001.

Гарантия

Гарантия на оборудование, эксплуатирующееся в основном режиме, составляет один год. Гарантия на оборудование, которое эксплуатируется в резервном режиме и длительность работы в год которого ограничено 500 часами, составляет два года. Более подробную информацию о действии гарантии можно получить у дилера компании или на сайте: FGWilson.com.

Контактная информация дилера:

Продукция компании FG Wilson производится в следующих: Северная Ирландия • Бразилия • Китай • Индия • США

FG Wilson (штаб-квартира в Северной Ирландии) ведет работу через свою Глобальную Дилерскую Сеть. Для обращения в местное торговое представительство зайдите на сайт FG Wilson www.FGWilson.com.

FG Wilson является торговой маркой компании Caterpillar (NI) Limited.

В связи с постоянным улучшением параметров своей продукции компания оставляет за собой право вносить изменения в технические характеристики без предварительного оповещения.